

رؤية  
VISION  
2030  
المملكة العربية السعودية  
KINGDOM OF SAUDI ARABIA



# Fire Extinguisher Cabinets

## تصميم الصندوق

- صندوق لطفاية مع بطانية حريق مقاس ٤×٤ قدم، مقاسات أخرى متوفرة تمتاز هذه الصناديق بجودتها وحسن منظرها الخارجي، تستخدم في العمائر السكنية، المدارس، المستشفيات، الفنادق وعموماً في جميع المجالات
- الكابينة ودرف الأبواب مصنعة من صاج الحديد مقاس ٢,١ملم دون أي أطراف مدببة ويوجد عدة تصاميم لدرف الأبواب حسب مواصفات المهندس المعماري وأيضاً درف الأبواب متوفرة بالألمونيوم المدهون
- مقاومة الصدأ: الكابينة والدرف معالج ومدهون بطريقة الدهان الإلكتروني الفرني المقاوم للصدأ
- اللوحات الإرشادية: كل صندوق مزود باللوحات الإرشادية الخاصة باللغتين العربية والإنجليزية مطبوع طباعة حريرية
- متوفر أيضاً عند الطلب درف الأبواب والفريم مصنعة من الألمونيوم أو الاستانلس ستيل أو النحاس
- الألوان المتوفرة: أحمر، أبيض، رصاصي، ألوان أخرى متوفرة عند الطلب حسب مواصفات المهندس المعماري

## Cabinet Design

- Cabinet and door leaves are made of mild /stainless steel sheet with all around folded edges. There are different design for door leaves to suit the architectural engineering.
- Cabinets are fitted with continuous piano hinges. Stainless steel hinges are available upon request.
- Corrosion protection: Cabinets and Door leaves are painted with electrostatic powder paint oven baked to give protection against rust and to give smooth finish.
- Instruction sign in Arabic and English are silkscreen printed on the cabinet.
- Standard colors is Red (RAL 3000). Other colors are available upon request.
- Frame and Door leaves are available in Mild Steel or Stainless Steel.

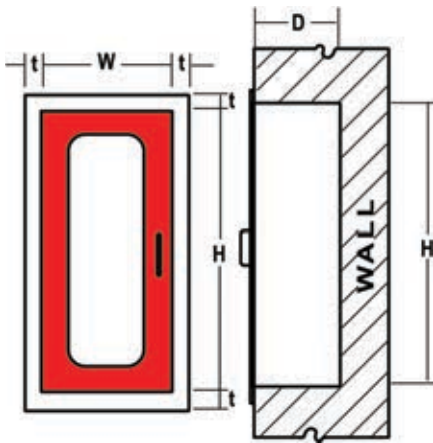

**Recessed Type**

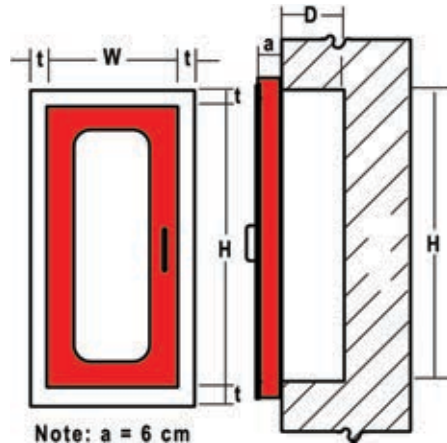

**Semi-Recessed Type**

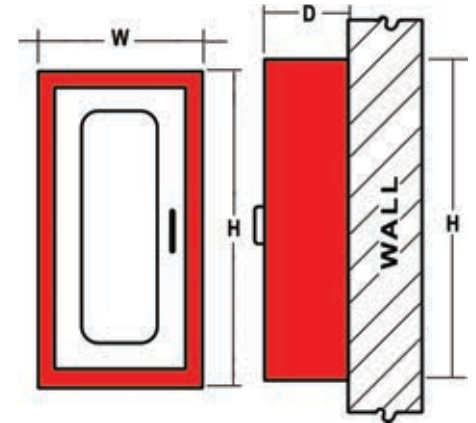

**Surface Type**

Model No.	Size of Cabinet "cm"			Wall opening size for Recessed and Semi-Recessed Cabinet "cm"			t "cm"	For use with SFFECO Extinguishers (Maximum Size)
	H	W	D	H'	W'	D'		
SF 102	45	22	15	47	24	16	4	5 Lbs/3 Kg Dry Powder
SF 104	60	28	18	62	30	19	4	10 Lbs/6 Kg Dry Powder
SF 106	70	30	22	72	32	23	4	10 Kg/12 Kg Dry Powder or 10 Ltr Water/Foam or 5 Lbs CO2
SF 108	110	32	25	112	34	26	4	10 Lbs/6 Kg CO2
SF 202	80	28	18	82	30	19	4	10 Lbs/6 Kg Dry Powder or 6 Ltr Foam with Blanket 4x4
SF 204	90	30	22	92	32	23	4	10 Kg/12 Kg Dry Powder or 10 Ltr Water / Foam. or 5 Lbs CO2 with Blanket 4x4

In line with our policy of continuous product improvement, SFFECO reserves the right to modify specifications without prior notice.

# SFFECO Fire Extinguisher Cabinets

## Cabinet Door Styles

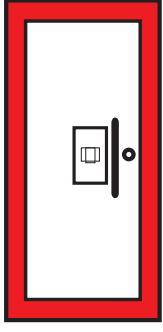

Center Break Glass  
Model BG

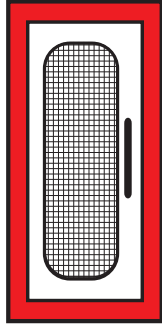

Wired Glass  
Model GW

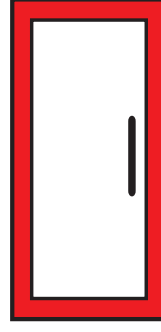

Full Metal  
Model F

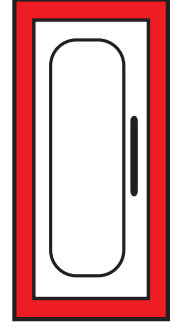

Full Glass  
Model G

## Ordering Information

- 1 Select Model Number
- 2 Select Cabinet Door Style
- 3 Select Type & Size of Extinguisher

## Notes:

---

---

---

---

---

---

---

---

---

---

Rev:04/01-24

In line with our policy of continuous product improvement, SFFECO reserves the right to modify specifications without prior notice.



**40**  
Years Of  
INNOVATIVE  
FIRE SAFETY SOLUTIONS

## شركة المصنع السعودي لأجهزة الإطفاء SAUDI FACTORY FOR FIRE EQUIPMENT Co.

### FACTORY & HEAD OFFICE - RIYADH

2nd Industrial Area  
Al-Kharj Road, Riyadh, KSA,  
P.O. Box: 58469, Riyadh 11515  
Tel : +966 11 2650070,  
E-mail: riyadh@sffeco.com.sa

### SFFECO GLOBAL - DUBAI

P.O. Box: 261318  
JAFZA South, Dubai U.A.E.  
Tel : +971 4 880 9890,  
E-mail: sales@sffecoglobal.com

### JEDDAH BRANCH

P.O. Box: 16769, Jeddah – 21474, KSA  
Tel : +966 12 670 6009  
E-mail: jeddah@sffeco.com.sa

### DAMMAM BRANCH

P.O. Box: 7162, Dammam – 31462, KSA  
Tel : +966 13 8351961  
E-mail: dammam@sffeco.com.sa

### MADINAH BRANCH

Tel : 0148660959, 0148283256  
E-mail: madinah@sffeco.com.sa

